

K-MAXX®

FINEST MOTORCYCLE PARTS

MADE IN GERMANY

Montagehinweise Kennzeichenhalter für Yamaha MT-01

Bitte lesen Sie diesen Montageshinweis vor Anbau sorgfältig durch!

- Sitzbank abnehmen und Heckverkleidung komplett entfernen sowie Lüftermotor demontieren und Steckverbindungen für Blinker und Kennzeichenbeleuchtung trennen. Rücklicht demontieren und am K-MaxX-Halter anbringen.
- Nun den Serien-KZH demontieren (4 x M6-Mutter SW10), das bereits vormontierte K-MaxX-Bauteil inklusive der Verstärkungsstrebe an gleicher Stelle anbringen und dabei die vier mitgelieferten Flachkopf-Schrauben / Muttern verwenden, Anzugsmoment hierbei 12 Nm. Die Verstärkungsstrebe wird später noch zusammen mit dem Katzenaugen-Halter befestigt. Eine der M5-Schrauben dient weiterhin als zusätzliche Verschraubung des Kennzeichens.

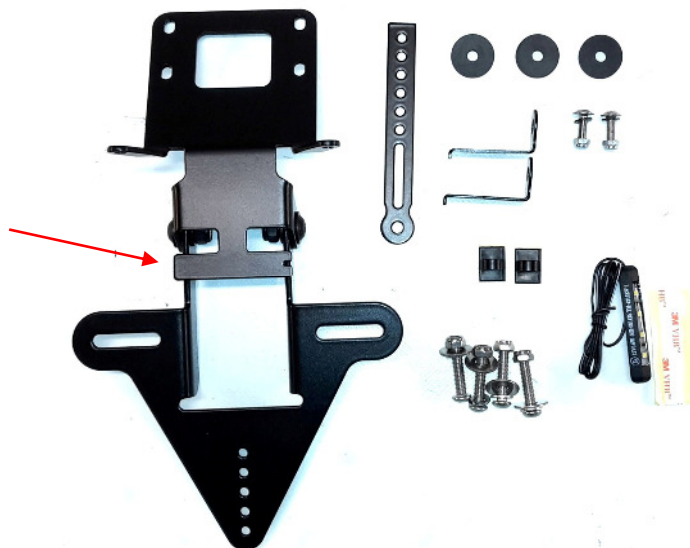
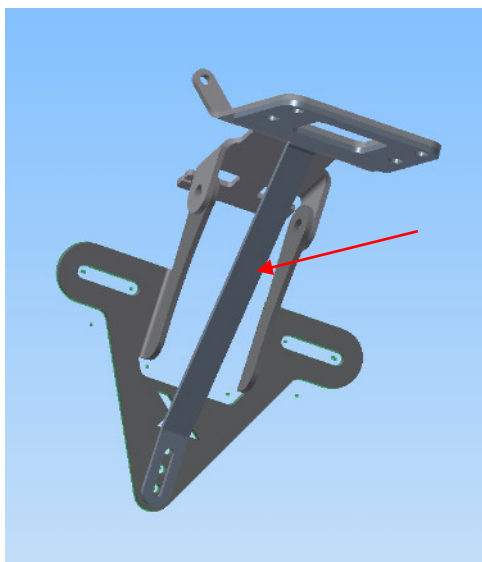

- Jetzt den Kennzeichenträger so ausrichten, dass das Langloch im unteren Bereich mit den drei Bohrungen für den Katzenaugen-Halter fluchtet und festziehen.
- Den Halter für den Rückstrahler bei Bedarf mittels der beigegefügte M5-Schrauben entsprechend der Kennzeichenhöhe am Kennzeichenträger befestigen Eine dieser Schrauben sollte als zusätzliche Kennzeichen-Befestigung verwendet werden, um evtl. auftretenden Vibrationsrisse am Kennzeichen vor zu beugen.
- Die LED-Kennzeichenbeleuchtung an vorgesehener Lasche (Pfeil) aufkleben und mit der Zuleitung der serienmäßigen Kennzeichenleuchte verbinden. Kabelclip für die saubere Verlegung der Leitung verwenden. Die weiß markierte Ader ist Plus.
- Blinker mit 8mm Befestigungsgewinde in die Halter einschrauben und zusammen mit dem Kennzeichen am Träger befestigen, danach ausrichten.
- Mitgelieferte Kabelclips für die saubere Verlegung der Blinkerleitung verwenden.

ACHTUNG: *dieser Kennzeichenhalter ist filigran und Gewichtssparend konstruiert. Aus diesem Grunde dürfen ausschließlich Blinker mit einem Gewicht von nicht mehr als 60 Gramm pro Stück montiert werden. Bei Missachtung kann es zu Beschädigungen durch Schwingungsrisse im Material kommen und der Halter kann brechen.*

Aus Sicherheitsgründen und für die optimale Wirkung empfiehlt K-MaxX, dass alle Wartungs- und Instandsetzungsarbeiten nur von ausgebildeten Fachkräften und nach den Richtlinien des Fahrzeugherstellers ausgeführt werden. Im Falle einer fehlerhaften oder unsachgemäßen Montage der Bauteile übernimmt K-MaxX keine Haftung für eventuell auftretende Schäden.